

**BLINDS  
TO GO®**

## Roller+ Programming Guide for Motorized Shades

**LE MARCHÉ  
DU STORE™**

## Roller+ Guide de Programmation pour stores motorisés

## Roller+ Guía de Programación para persianas motorizadas

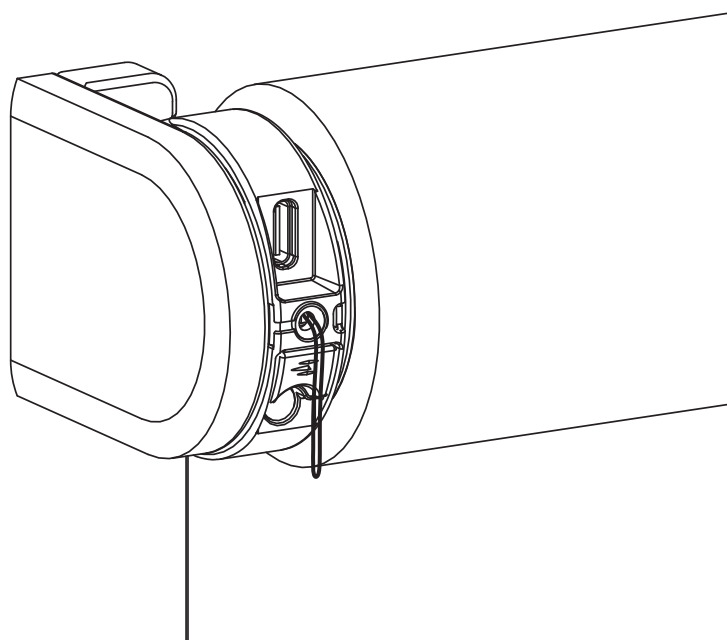

# ROLLER+ MOTOR PROGRAMMING GUIDE for Motorized Shades

## Buttons and Functions

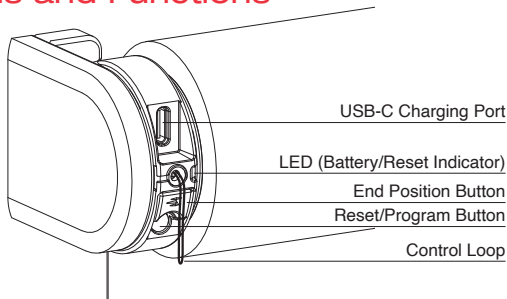

## Install the Blind

Follow the steps in the installations to install the blind.

## Activate / Deactivate the Motor (Transport Mode)

To prevent the blind from getting damaged, the motor has a transport mode that makes sure the blind will not be activated before installation.

Hold the program button and pull control loop twice to activate or deactivate the motor. (When the motor is activated a green LED will light up, when the motor is deactivated a red LED will light up)

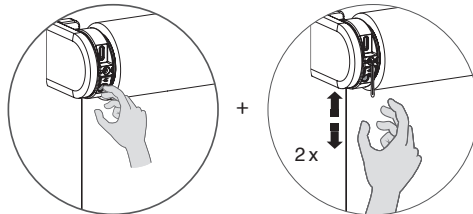

Alternatively, the blind can be activated by connecting it to a standard USB-C 5V power supply via a USB-C cable.

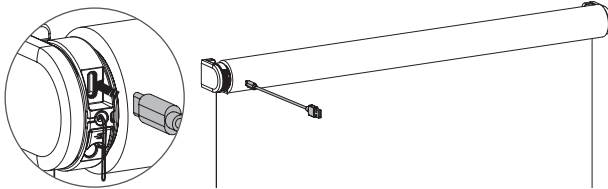

## Download the MotionBlinds Bluetooth App

Download the MotionBlinds bluetooth app from the App Store.



App Store  
Download the  
MotionBlinds  
Bluetooth app  
[rube.nl/red1614](https://rube.nl/red1614)



Google Play  
Download the  
MotionBlinds  
Bluetooth app  
[rube.nl/red1615](https://rube.nl/red1615)

## Setup the Blind

Open the MotionBlinds bluetooth app and tap the + sign. The app will now guide you through the setup process. The end positions of the blind, top and bottom, are pre-programmed. These can be adjusted in the app.



## Adjustments

### Change direction of rotation:

If the position of the blind in the app is opposite to your blind, change the direction of rotation by pressing the End Position button twice within one second.

### Change end positions:

If the blinds end positions are incorrect, open the settings of the blind and adjust the bottom / top position.

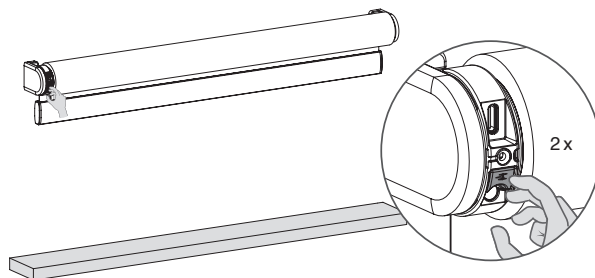

## Pair with a Bridge

Using the MotionBlinds bridge offers options, such as voice assistants and the ability to control blinds when not at home.



App Store  
Download the  
MotionBlinds  
Wi-Fi app  
[rtube.nl/red981](https://rtube.nl/red981)



Google Play  
Download the  
MotionBlinds  
Wi-Fi app  
[rtube.nl/red982](https://rtube.nl/red982)

## Pair a Remote Control

Select a channel on the remote and press the program button on the motor to activate program mode. The blind will start stepping up and down.

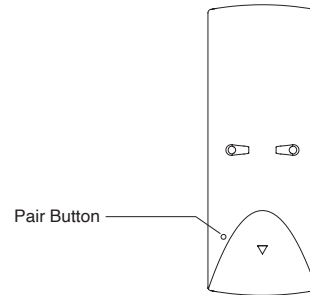
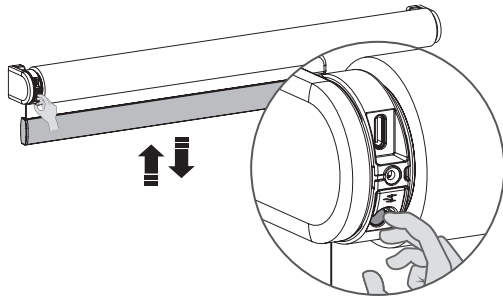

Press the pair button on the back of the remote control to pair the blind with the selected channel. The blind will shortly stop stepping, indicating that the remote has been paired to the blind.

Shortly press the program button to deactivate program mode. The blind stops stepping and can be operated.

## Check Rotational Direction

**WARNING:** Risk of damage. Stop the blind before reaching the end positions.

Shortly press the down button to check if the blind unrolls the right way. If the blind moves up, the rotational direction must be changed.

Simultaneously press the up and down button to change the rotational direction.

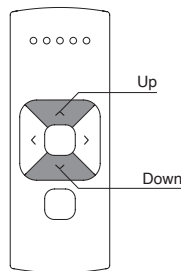
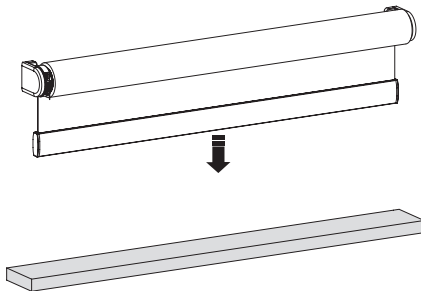

## Set Bottom Position

Press and hold the down button until the blind reaches the desired bottom position.

**WARNING:** Risk of damage. Slowly approach the bottom position.

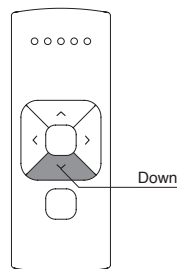
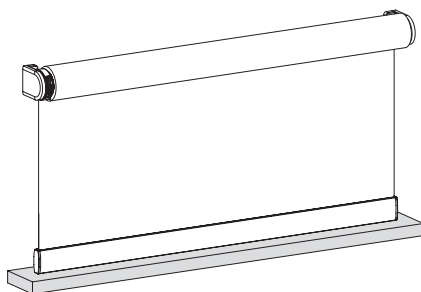

## Save Bottom Position

Simultaneously hold the center and the up button until the blind stops stepping and starts stepping again. The bottom position has been saved.

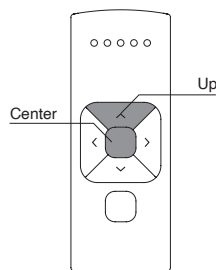
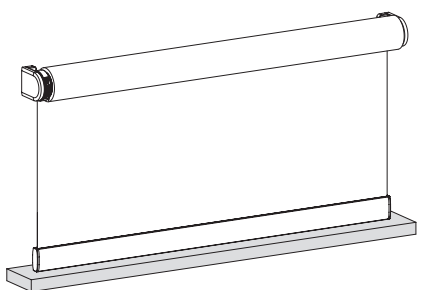

## Set Top Position

Press and hold the up button until the blind reaches the desired top position.

**WARNING:** Risk of damage. Slowly approach the top position.

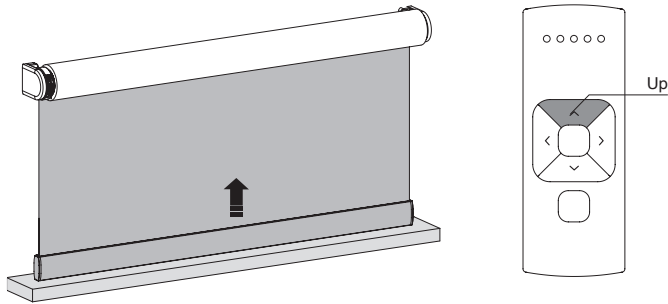

## Save Top Position

Simultaneously hold the center and the down button until the blind stops stepping and starts stepping again. The top position has been saved.

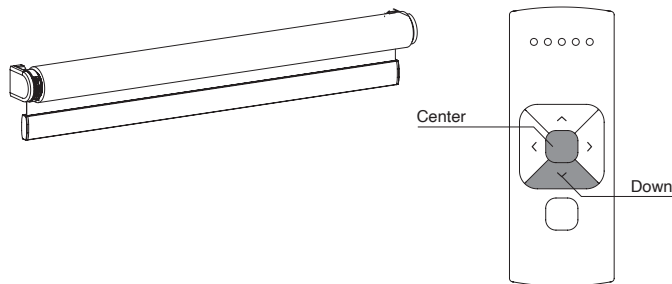

## Set Favorite Position (Optional)

Move the blind to a desired favourite position.

Hold the center button to save this favorite position. The blind shortly stops stepping indicating the favorite position has been saved.

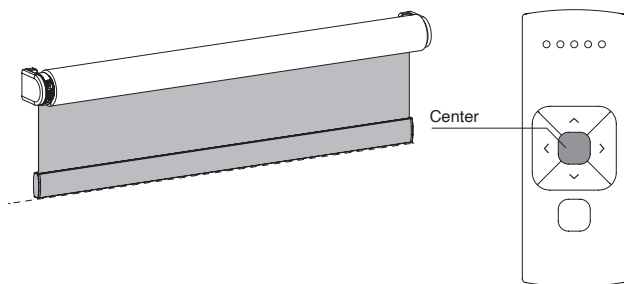

## Deactivate Program Mode

Shortly press the program button to deactivate program mode. The blind stops stepping and can be operated.

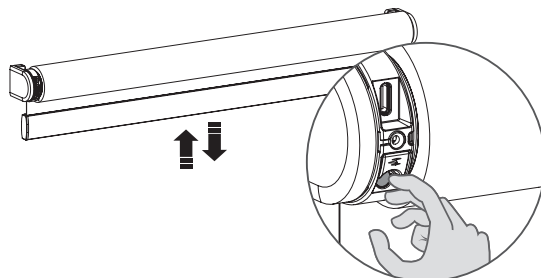

## Deactivate direct control for remote control

When pressing the up or down button on the remote control, the blind directly moves to its end positions (direct control). To operate the blind with smaller steps using the up and down button, direct control can be deactivated. Now, the blind only directly moves to its end positions when the up or down button is held longer than two seconds.

Press the program button on the motor to its activate program mode. The blind starts stepping.

Hold the program button until the blind stops stepping (approximately 5 seconds) to deactivate or reactivate direct control.

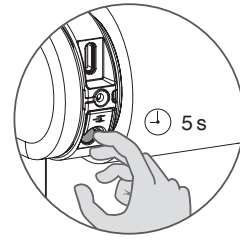

## Recharge the Blind

To charge the blind, connect it to a standard USB-C 5V power supply via a USB-C cable. This can be your iPhone's power adapter, for example.

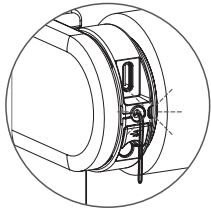

LED light flashes red during operation; Charge the battery

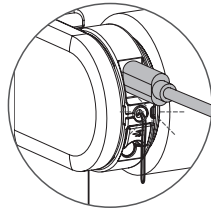

LED light flashes green; battery is charging

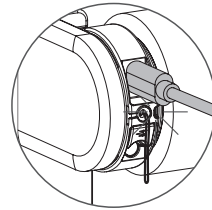

LED light constantly green; battery is fully charged

## Reset the Blind to Factory Setting

Resetting the blind results in deleting the end positions and connections of the blind with apps and remote controls. Shortly press the program button to activate program mode. The blind will start stepping up and down. Hold the reset / program button for at least 20 seconds to reset the blind. The blind will stop stepping twice. After the second stop, the blind will give one extra step to indicate that it has been reset.

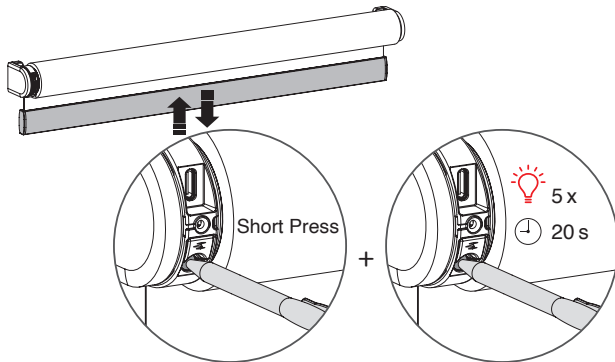

## Change Direction of Rotation

If the position of the blind in the app is opposite to your blind, change the direction of rotation by pressing the End Position button twice within one second.

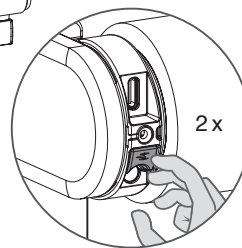
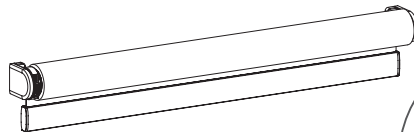

# ROLLER+ Guide de Programmation pour stores motorisés

## Boutons et fonctions

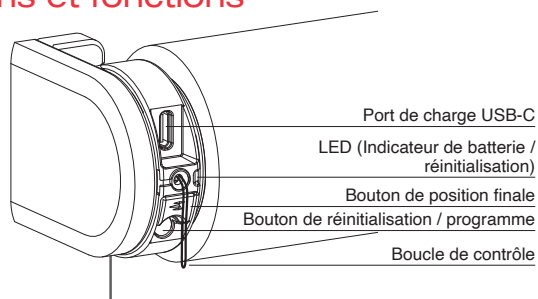

## Installez le store

Suivez les étapes des instructions d'installation pour installer le store.

## Activer / désactiver le moteur (mode transport)

Pour éviter que le store ne soit endommagé, le moteur dispose d'un mode transport qui garantit que le store ne sera pas activé avant l'installation.

Maintenez le bouton programme enfoncé et tirez deux fois sur la boucle de commande pour activer ou désactiver le moteur. (Lorsque le moteur est activé, une LED verte s'allume, lorsque le moteur est désactivé, une LED rouge s'allume).

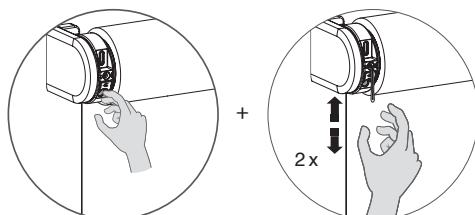

Alternativement, le store peut être activé en le connectant à une alimentation USB-C 5V standard via un câble USB-C.

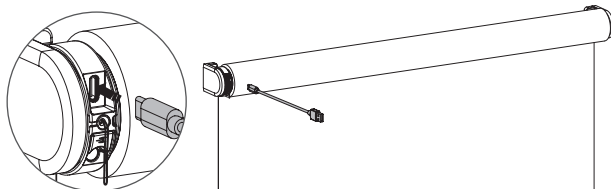

## Téléchargez l'application Bluetooth MotionBlinds

Téléchargez l'application Bluetooth MotionBlinds sur l'App Store.



App Store  
Téléchargez  
l'application  
MotionBlinds Bluetooth  
rtube.nl/red1614



Google Play  
Téléchargez  
l'application  
MotionBlinds Bluetooth  
rtube.nl/red1615

## Configurez le store

Ouvrez l'application Bluetooth MotionBlinds et appuyez sur le signe +. L'application va maintenant vous guider dans le processus de configuration.

Les positions finales du store, haut et bas, sont préprogrammées. Celles-ci peuvent être ajustées dans l'application.



## Ajustements

### Vérifiez le sens de rotation :

Si la position du store dans l'application est opposée à votre store, changez le sens de rotation en appuyant deux fois en une seconde sur le bouton Position finale.

### Modifier les positions finales :

Si les positions finales du store sont incorrectes, veuillez ouvrir les réglages du store et ajuster la position basse / haute.

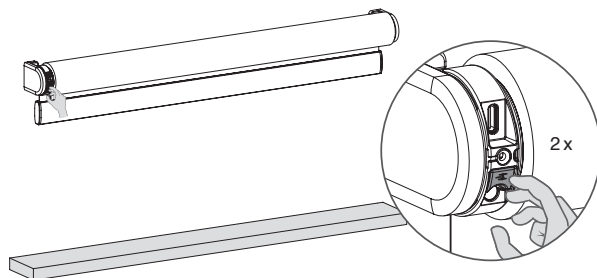

## Associer avec une passerelle

Avec la passerelle MotionBlinds, vous pouvez débloquer davantage d'options, comme les assistants vocaux et la possibilité de contrôler vos stores lorsque vous n'êtes pas chez vous.



App Store  
Téléchargez  
l'application  
MotionBlinds Wi-Fi app  
rtube.nl/red981



Google Play  
Téléchargez  
l'application  
MotionBlinds Wi-Fi app  
rtube.nl/red982

## Associez une télécommande

Sélectionnez un canal sur la télécommande et appuyez sur le bouton programme du moteur pour activer le mode programme. Le store va commencer à monter et descendre.

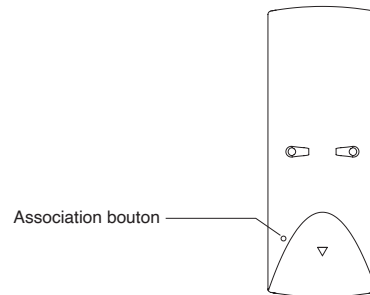
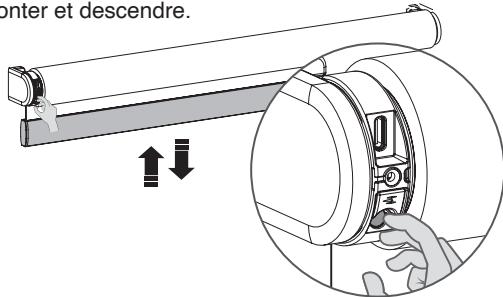

Appuyez sur le bouton d'appairage à l'arrière de la télécommande pour associer le store à la canal sélectionnée. Le store s'arrête brièvement d'avancer, indiquant que la télécommande a été associée au store.

Appuyez brièvement sur le bouton programme pour désactiver le mode programme. Le store s'arrête d'avancer et peut être actionné.

## Vérifier le sens de rotation

**AVERTISSEMENT** : risque de dommages. Arrêtez le store avant d'atteindre les positions finales.

Appuyez brièvement sur le bouton bas pour vérifier si le store se déroule correctement. Si le store se lève, le sens de rotation doit être modifié.

Appuyez simultanément sur les boutons haut et bas pour changer le sens de rotation.

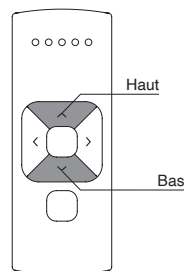
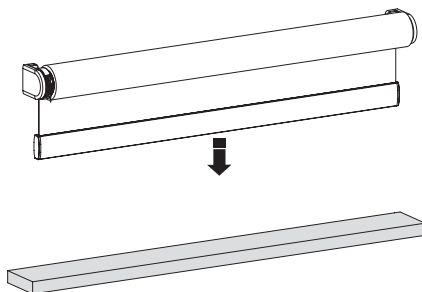

## Définir la position basse

Appuyez et maintenez le bouton bas jusqu'à ce que le store atteigne la position basse désirée.

**AVERTISSEMENT** : risque de dommages. Approchez lentement la position basse.

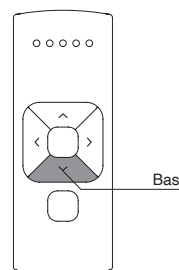
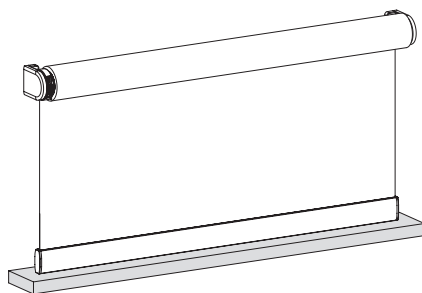

## Sauvegardez la position basse

Maintenez simultanément les boutons centre et haut jusqu'à ce que le store cesse d'avancer et recommence à avancer. La position basse a été enregistrée.

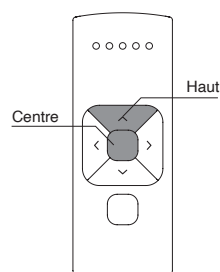
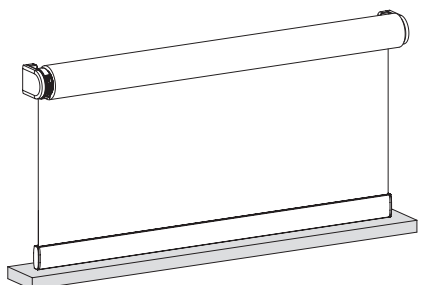

## Définir la position haute

Appuyez et maintenez le bouton haut jusqu'à ce que le store atteigne la position haute désirée.

**AVERTISSEMENT** : risque de dommages. Approchez lentement la position haute.

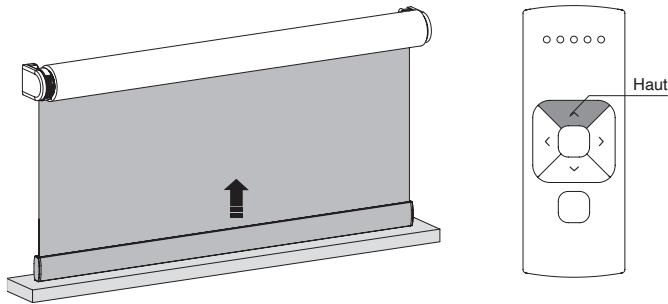

## Définir la position haute

Maintenez simultanément le bouton centre et le bouton bas jusqu'à ce que le store cesse d'avancer et recommence à avancer. La position haute a été enregistrée.

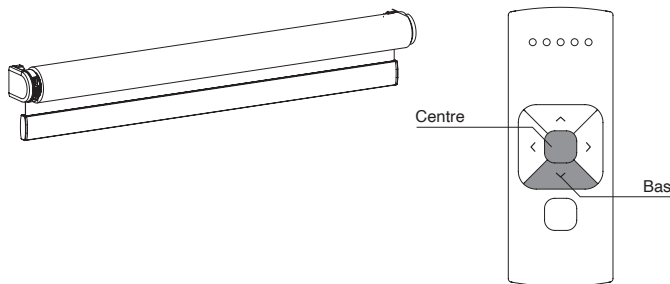

## Définir la position préférée (facultatif)

Déplacez le store vers une nouvelle position préférée souhaitée.

Maintenez le bouton centre pour enregistrer cette position favorite. Le store s'arrête brièvement, indiquant que la position préférée a été sauvegardée.

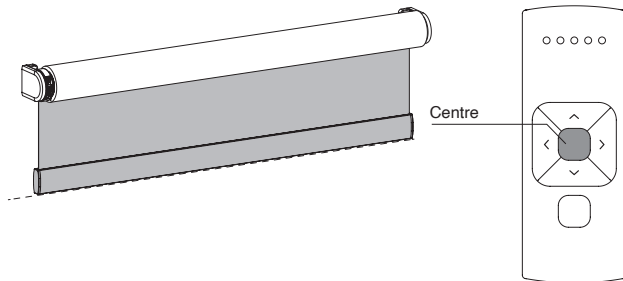

## Désactivez le mode programme

Appuyez brièvement sur le bouton programme pour désactiver le mode programme. Le store s'arrête d'avancer et peut être actionné.

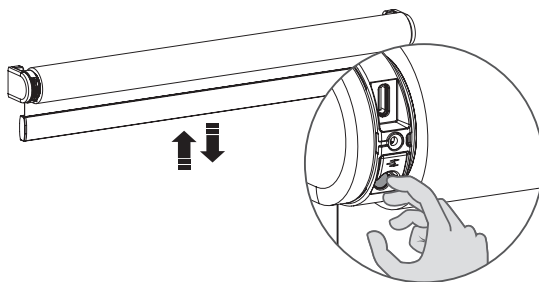

## Désactiver la commande directe pour la télécommande

Lorsque vous appuyez sur le bouton haut ou bas de la télécommande, le store se déplace directement vers ses positions finales (commande directe). Pour faire fonctionner le store avec des pas plus petits en utilisant les boutons haut et bas, la commande directe peut être désactivée. Maintenant, le store ne se déplace directement que vers ses positions finales lorsque le bouton haut ou bas est maintenu plus de deux secondes.

Appuyez sur le bouton programme du moteur pour activer le mode programme. Le store commence à avancer.

Maintenez le bouton programme jusqu'à ce que le store cesse d'avancer (environ 5 secondes) pour désactiver ou réactiver la commande directe.

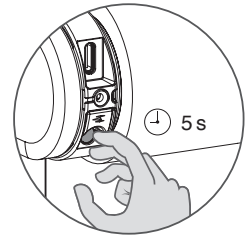

## Recharger les stores

Pour charger le store, connectez-le à une alimentation standard USB-C 5V via un câble USB-C. Il peut s'agir de l'adaptateur d'alimentation de votre iPhone, par exemple.

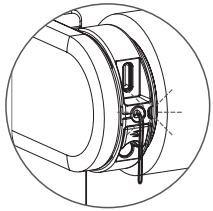

Le voyant lumineux clignote en rouge pendant le fonctionnement : Chargez la batterie.

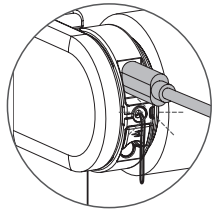

Le voyant LED clignote en vert ; la batterie est en charge

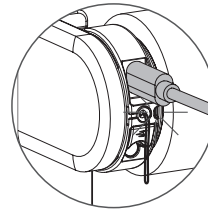

La lumière LED est constamment verte ; la batterie est complètement chargée

## Réinitialiser le store aux paramètres d'usine

La réinitialisation du store entraîne la suppression des positions finales et des connexions du store avec les applications et les télécommandes. Appuyez brièvement sur le bouton programme pour désactiver le mode programme. Le store commence à monter et descendre. Maintenez le bouton de réinitialisation / programme pendant au moins 20 secondes pour réinitialiser le store. Le store cessera d'avancer deux fois. Après le deuxième arrêt, le store fera un pas supplémentaire pour indiquer qu'il a été réinitialisé.

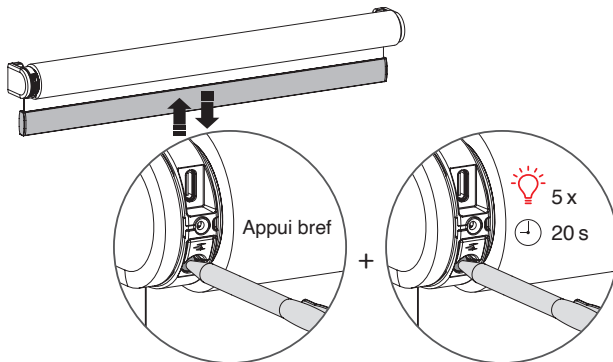

## Vérifiez le sens de rotation

Si la position du store dans l'application est opposée à votre store, changez le sens de rotation en appuyant deux fois en une seconde sur le bouton Position finale.

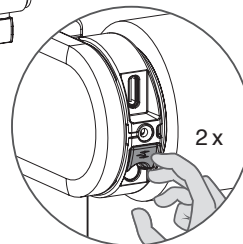
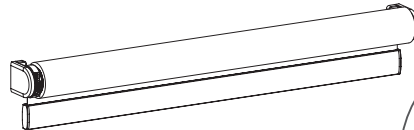

# ROLLER+ Guía de Programación para persianas motorizadas

## Botones y funciones

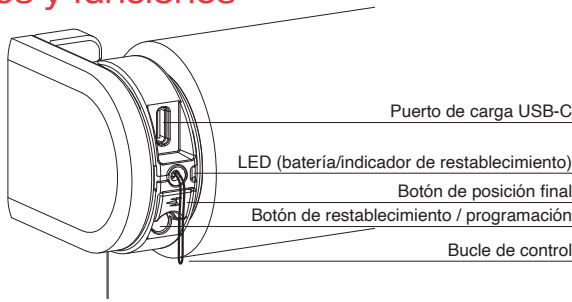

## Instalar la persiana

Siga los pasos de las instrucciones de instalación para instalar la persiana.

## Activar / desactivar el motor (modo de transporte)

Para evitar que la persiana se dañe, el motor dispone de un modo de transporte que asegura que la persiana no se active antes de la instalación. Mantenga presionado el botón de programa y tire del lazo de control dos veces para activar o desactivar el motor. (Cuando el motor está activado se enciende un LED verde. Cuando el motor está desactivado se enciende un LED rojo)

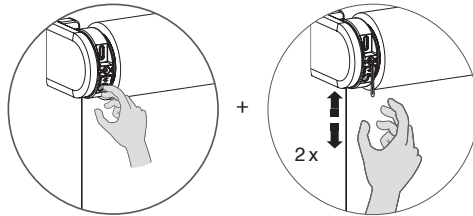

Alternativamente, la persiana se puede activar conectandola a una fuente de alimentación USB-C estandar a traves de un cable USB-C.

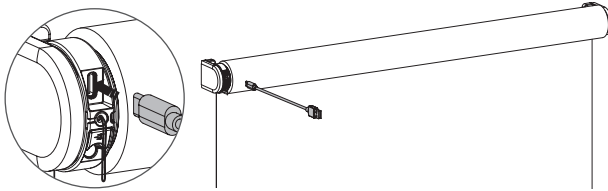

## Descargar la aplicación MotionBlinds bluetooth

Descargue la aplicación bluetooth MotionBlinds de la App Store.



App Store  
Descargar  
la aplicación  
MotionBlinds Bluetooth  
rtube.nl/red1614



Google Play  
Descargar  
la aplicación  
MotionBlinds Bluetooth  
rtube.nl/red1615

## Instale la persiana

Abra la aplicación MotionBlinds bluetooth y pulse el signo +. La aplicación le guiará ahora a través del proceso de instalación.

Las posiciones finales de la persiana, superior e inferior, están preprogramadas. Se pueden ajustar en la aplicación.



## Ajustes

### Cambiar la dirección de rotación:

Si la posición de la persiana en la aplicación es opuesta a la de su persiana, cambie la dirección de rotación pulsando el botón Posición final dos veces en un segundo.

### Cambiar las posiciones finales:

Si la posiciones finales de la persiana son incorrectas, abra los ajustes de la persiana y ajuste la posición inferior / superior.

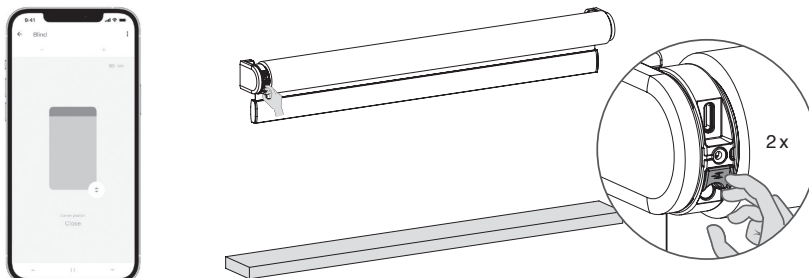

## Emparejar con un puente

Con el puente MotionBlinds podrá desbloquear más opciones, como asistentes de voz y la posibilidad de controlar sus persianas cuando no esté en casa.



App Store  
Descargar la aplicación  
MotionBlinds  
Wi-Fi app  
rtube.nl/red981



Google Play  
Descargar la aplicación  
MotionBlinds  
Wi-Fi app  
rtube.nl/red982

## Emparejar un mando

Seleccione un canal en el mando y pulse el botón programar del motor para activar el modo de programación. La persiana comenzará a moverse hacia arriba y abajo.

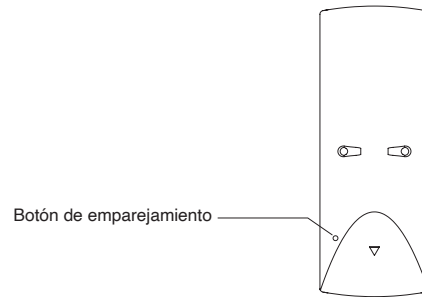
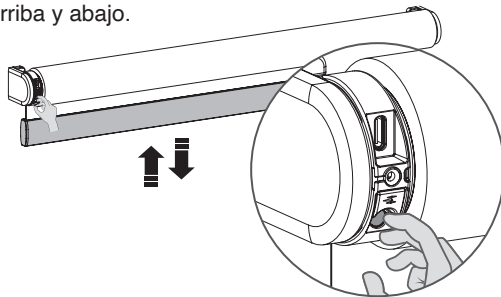

Pulse el botón de emparejamiento de la parte posterior del mando a distancia para emparejar la persiana con el canal seleccionado. La persiana dejará de moverse brevemente, lo que indica que el mando se ha emparejado con la persiana.

Pulse brevemente el botón programar para desactivar el modo de programación. La persiana dejará de moverse y puede ser utilizada.

## Compruebe el sentido de rotación

**ADVERTENCIA:** riesgo de daños. Detenga la persiana antes de llegar a la posición final.

Pulse brevemente el botón bajar para comprobar si la persiana se desenrolla de forma correcta.

Pulse simultáneamente el botón subir y bajar para cambiar el sentido de rotación.

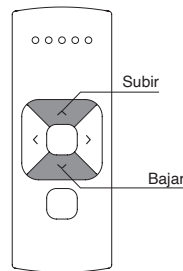
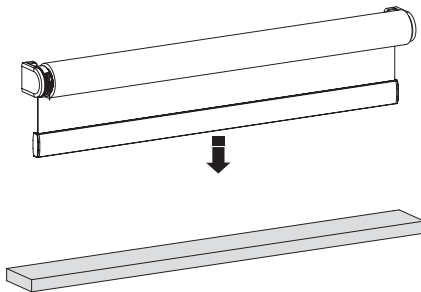

## Ajustar la posición inferior

Pulse y sostenga el botón bajar hasta que la persiana alcance la posición inferior deseada.

**ADVERTENCIA:** riesgo de daños. Acérquese lentamente a la posición inferior.

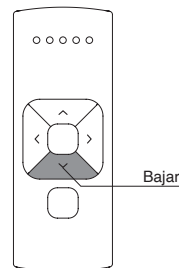
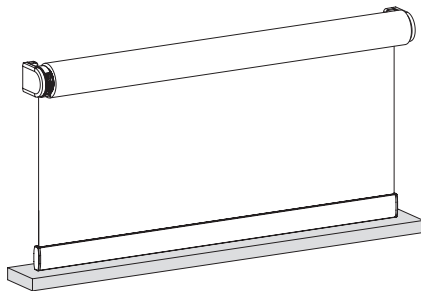

## Guardar la posición inferior

Mantenga pulsado simultáneamente el botón centro y el botón subir hasta que la persiana se detenga y vuelva a moverse de nuevo. La posición inferior se ha guardado.

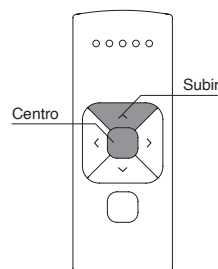
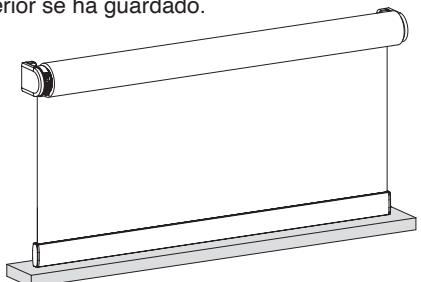

## Ajustar la posición superior

Pulse y sostenga el botón subir hasta que la persiana alcance la posición superior deseada.

**ADVERTENCIA:** riesgo de daños. Acérquese lentamente a la posición superior.

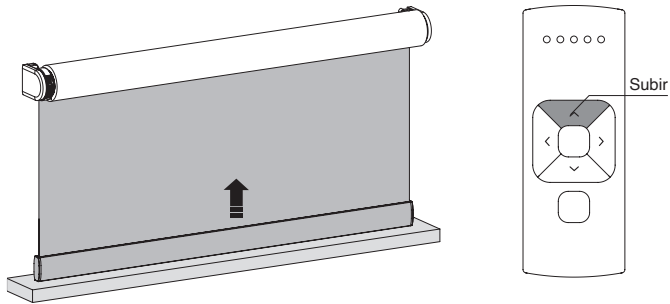

## Guardar la posición superior

Mantenga pulsado simultáneamente el botón centro y el botón bajar hasta que la persiana se detenga y vuelva a moverse de nuevo. La posición superior se ha guardado.

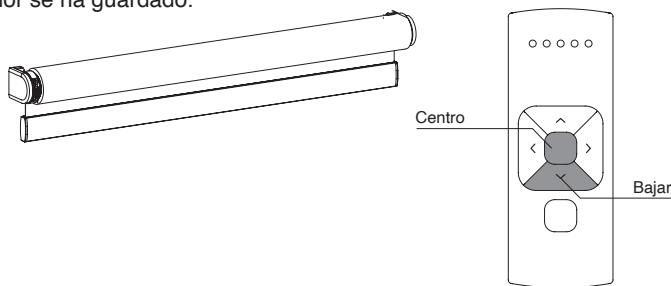

## Ajustar la posición favorita (opcional)

Mueva la persiana a la posición favorita deseada.

Mantenga pulsado el botón centro guardar esta posición favorita. La persiana se detendrá brevemente para indicar que la posición favorita se ha guardado.

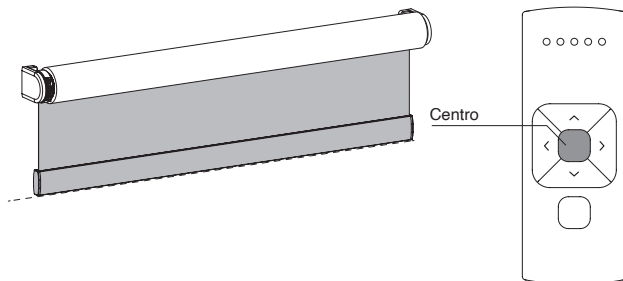

## Desactivar el modo de programación

Pulse brevemente el botón programar para desactivar el modo de programación. La persiana dejará de moverse y puede ser utilizada.

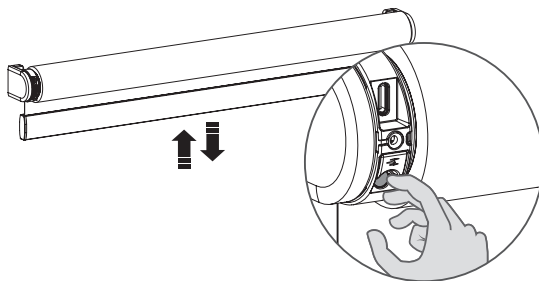

## Desactivar el control directo para el mando a distancia

Al pulsar el botón subir o bajar del mando a distancia, la persiana se mueve directamente a las posiciones finales (control directo). Para mover la persiana poco a poco con los botones de subir y bajar, puede desactivar el control directo. Ahora, la persiana solo avanzará directamente a las posiciones finales si mantiene pulsado el botón de subir o bajar durante más de dos segundos.

Pulse el botón programar del motor para activar el modo de programación. La persiana empezará a moverse.

Mantenga pulsado el botón programar hasta que la persiana deje de moverse (aprox. 5 segundos) para desactivar o reactivar el control directo.

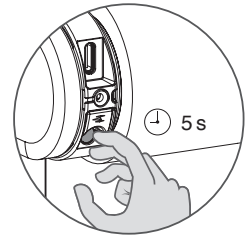

## Recargar la persiana

Para cargar la persiana, conéctela a una fuente de alimentación estándar USB-C de 5V mediante un cable USB-C. Puede ser el adaptador de corriente del iPhone, por ejemplo.

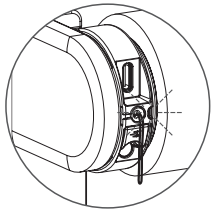

Si la luz parpadea en rojo durante el funcionamiento, cargue la batería

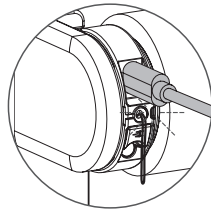

Si la luz está en verde, la batería se está cargando

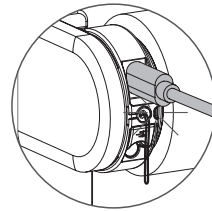

Si la luz está en verde, la batería está completamente cargada

## Restablecer la configuración de fábrica de la persiana

Al restablecer la persiana se borran las posiciones finales y las conexiones de la persiana con aplicaciones y mandos. Pulse brevemente el botón programar para activar el modo de programación. La persiana comenzará a subir y bajar. Mantenga pulsado el botón de restablecimiento/programación durante 20 segundos como mínimo para restablecer la cortina. La persiana dejará de moverse dos veces. Después de la segunda vez, la persiana dará un paso más para indicar que se ha restablecido.

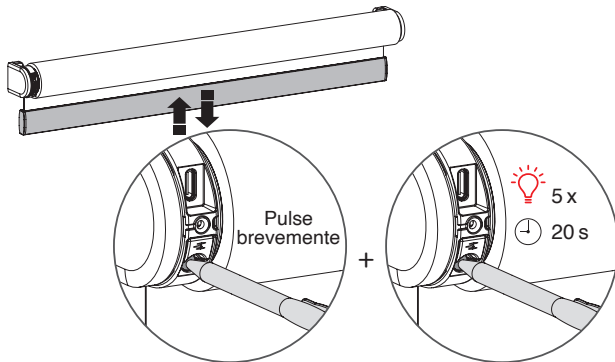

## Cambiar la dirección de rotación

Si la posición de la persiana en la aplicación es opuesta a la de su persiana, cambie la dirección de rotación pulsando el botón Posición final dos veces en un segundo.

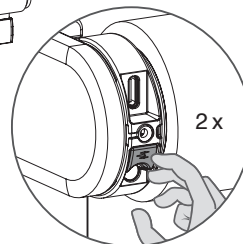
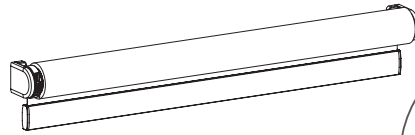

## Frequently Asked Questions

Problem	Cause	Solution
Blind does not work.	Motor is in transport mode.	Activate the motor. See page 1.
	Motor needs to be charged.	Charge the motor. See page 4.
	Remote battery needs to be replaced. (LEDS of remote are flashing rapidly.)	Replace the battery in the remote. See the manual of the remote.
	Remote battery is inserted incorrectly.	Replace the battery in the remote. See the manual of the remote.
	Radio-frequency interference.	Make sure that the antenna of the motor is out of the way of metal objects.
	The distance from the phone/bridge/remote to the motor is too far.	Move closer to the motor.
	The remote is not connected to the blind.	Pair the remote with the motor. See page 2.
Motor LED flashes red.	Motor needs to be charged.	Charge the motor. See page 4.
Blind is not charging.	Charger is not plugged in or does not work.	Try a different charger or make sure the charger is plugged in the outlet.
Multiple blinds respond to a remote. (Unable to program a single blind.)	Multiple blinds are paired with a single channel.	Pair the blind with a free channel to program or use single select to program the blind.
Blind moves in small steps.	1) No end limits are programmed. 2) Direct control is deactivated.	1) Program end limits. See pages 2-3. 2) Activate direct control. See page 4.
Favorite position cannot be programmed.	No end limits are programmed.	Program end limits. See pages 2-3.
Blind lowers too far.	End limits are programmed incorrectly.	Reprogram end limits. See page 4.
Blind moves in the opposite direction.	The rotational direction has been set incorrectly.	Change the rotational direction. See page 4.
The blind keeps moving up and down.	The blind is in program mode.	Press the program button on the motor to exit program mode.
The blind firmware will not update to the latest version.	The blind bluetooth connection is not stable.	1) Close the app and reconnect with your motor. 2) De-activate the motor and re-activate the motor and try to update again. See page 1.

## Questions fréquentes

Problème	Cause	Solution
Le store ne fonctionne pas.	Le moteur est en mode transport.	Activez le moteur. Voir page 5.
	La moteur doit être chargé.	Chargez le moteur. Voir page 8.
	La batterie de la télécommande doit être remplacée. (Les LED de la télécommande clignotent rapidement.)	Remplacez la pile de la télécommande. Voir le manuel de la télécommande.
	La pile de la télécommande est mal insérée.	Remplacez la pile de la télécommande. Voir le manuel de la télécommande.
	Interférences radiofréquences.	Assurez-vous que l'antenne du moteur n'obstrue pas les objets métalliques.
	La distance entre la télécommande et le moteur est trop importante.	Rapprochez-vous du moteur.
	La télécommande n'est pas connectée au store.	Associez la télécommande au moteur. Voir page 6.
La LED du moteur clignote en rouge.	Le moteur doit être chargé.	Chargez le moteur. Voir page 8.
Le store ne charge pas.	Le chargeur n'est pas branché ou ne fonctionne pas.	Essayez un chargeur différent ou assurez-vous que le chargeur est branché dans la prise.
Plusieurs stores répondent à une télécommande. (Impossible de programmer un seul store)	Multiple blinds are paired with a single channel.	Associez le store à un canal libre ou utilisez la sélection unique pour programmer le store.
Le store se déplace à petits pas.	1) Aucune limite finale n'est programmée. 2) La commande directe est désactivée.	1) Limites finales du programme. Voir page 6-7. 2) Activez la commande directe. Voir page 8.
La position préférée ne peut pas être programmée.	Aucune limite finale n'est programmée.	Programmer les limites finales. Voir page 6-7.
Le store s'abaisse trop loin.	Les limites finales sont programmées de manière incorrecte.	Reprogrammez les limites finales. Voir page 8.
Le store se déplace dans la direction opposée.	Le sens de rotation a été mal réglé.	Modifiez le sens de rotation. Voir page 8.
Le store continue à monter et descendre.	Le store est en mode programme.	Appuez sur le bouton programme sur le moteur pour quitter le mode programme.
Le microprogramme du store ne sera pas mis à jour à la dernière version.	La connexion Bluetooth des stores n'est pas stable.	1) Fermez l'application et reconnectez-vous avec votre moteur. 2) Désactivez le moteur et réactivez le moteur et essayez à nouveau de mettre à jour. Voir page 5.

## Preguntas frecuentes

Problema	Causa	Solución
La persiana no funciona.	El motor está en el modo de transporte.	Active el motor. Consulte la página 9.
	El motor necesita cargarse.	Cargue el motor. Consulte la página 12.
	Es necesario reemplazar la batería del control remoto. (Las luces del mando parpadean rápidamente)	Reemplace las pilas del mando. Consulte el manual del mando.
	Las pilas del mando se han colocado incorrectamente.	Reemplace las pilas del mando. Consulte el manual del mando.
	Interferencias de radiofrecuencias	Compruebe que la antena del motor esté fuera del alcance de objetos metálicos.
	La distancia entre el teléfono/puente/mando y el motor es demasiado grande.	Acérquese al motor.
	El mando no está conectado a la persiana.	Empareje el mando con el motor. Consulte la página 10.
La luz del motor parpadea en rojo.	El motor necesita cargarse.	Cargue el motor. Consulte la página 12.
La persiana no se carga.	El cargador no está enchufado o no funciona.	Pruebe con un cargador diferente o compruebe que el cargador esté enchufado en la toma de corriente.
Varias persianas responden a un mando. (No se puede programar solo persiana)	Varias persianas están conectadas a un solo canal.	Empareje la persiana con un canal libre o utilice la selección individual para programarla.
La cortina se mueve paso a paso.	1) No se han programado posiciones finales. 2) El control directo está desactivado.	1) Programe posiciones finales. Consulte las páginas 10-11. 2) Actíve el control directo. Consulte la página 12.
No se puede programar la posición favorita.	No se han programado posiciones finales.	Programe posiciones finales. Consulte las páginas 10-11.
La persiana baja demasiado.	Las posiciones finales se han programado mal.	Vuelva a programar las posiciones finales. Consulte la página 12.
La persiana se mueve en la dirección opuesta.	El sentido de rotación se ha configurado mal.	Cambie el sentido de rotación. Consulte la página 12.
La persiana no para de moverse hacia arriba y abajo.	La persiana está en el modo de programación.	Pulse el botón programar del motor para salir del modo de programación.
El firmware de la persiana no se actualizará a la última versión.	La conexión bluetooth de la persiana no es estable.	1) Cierre la aplicación y vuelva a conectarse con su motor. 2) Desactive el motor y vuelva a activarlo e intente actualizar de nuevo. Consulte la página 9.



**US TRAINING AND DEVELOPMENT CENTER**

101 East State Route 4  
Paramus, New Jersey, USA  
07652

[www.blindstogo.com](http://www.blindstogo.com)



**CANADIAN STORE AND SUPPORT CENTER**

3510 St-Joseph Blvd. East  
Montreal, Quebec, Canada  
H1X 1W6

**CENTRE DE SUPPORT DU CANADA**

3510 Boul. St-Joseph Est  
Montréal, Québec, Canada  
H1X 1W6

[www.lemarchedustore.ca](http://www.lemarchedustore.ca)