

BLINDS
TO GO®

2" Horizontal Motorized Blinds Programming Guide

LE MARCHÉ
DU STORE™

Stores motorisés horizontaux de 2" Guide
de Programmation

Persianas motorizadas horizontales de 2"
Guía de Programación

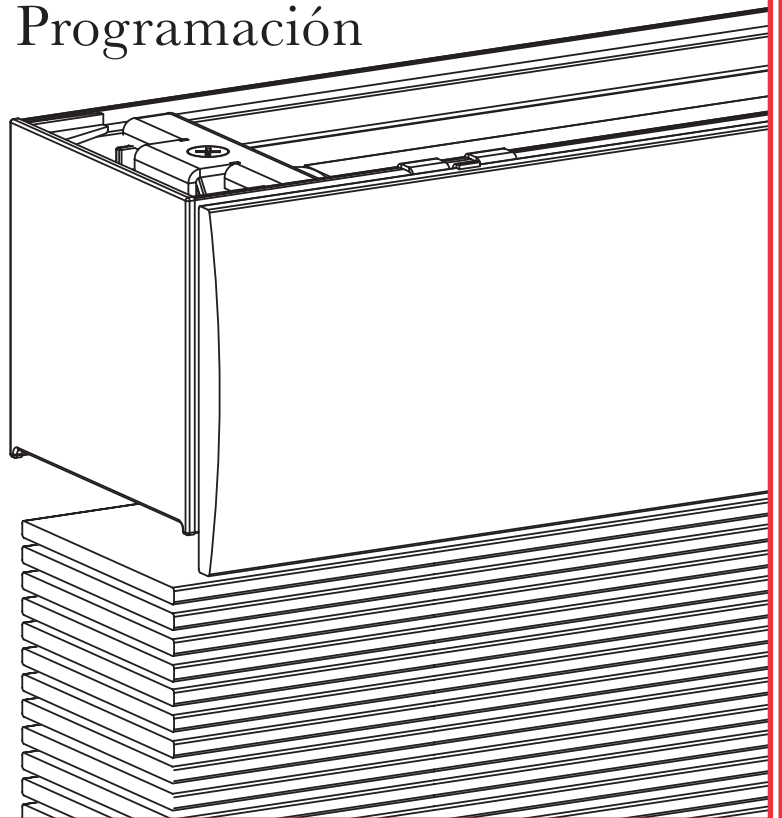

Buttons and functions / Boutons et fonctions / Botones y funciones

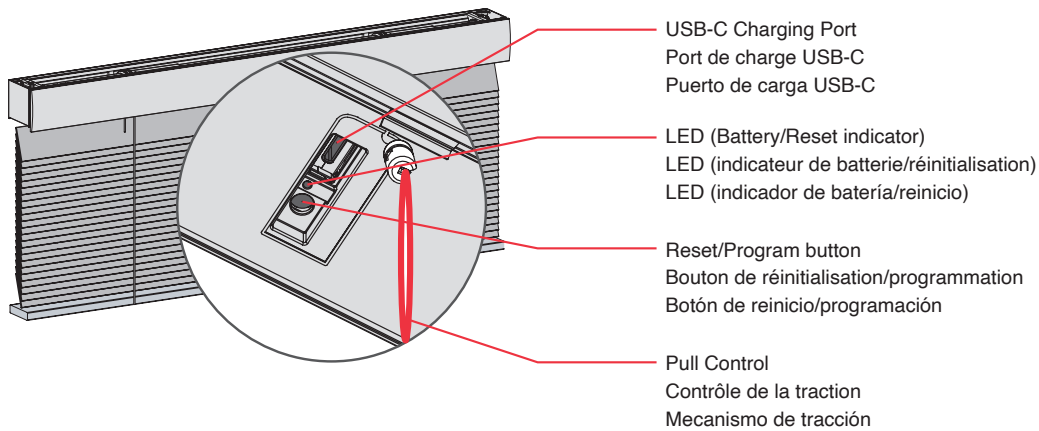

Recharge the blind / Rechargez les stores / Recargar la persiana

To charge the blind, connect it to a standard USB-C 5V power supply via a USB-C cable.

Pour recharger le store, connectez-le à une alimentation électrique standard USB-C 5V à l'aide d'un câble USB-C.

Para recargar la persiana, conéctela a una fuente de alimentación USB-C estándar de 5 V mediante un cable USB-C.

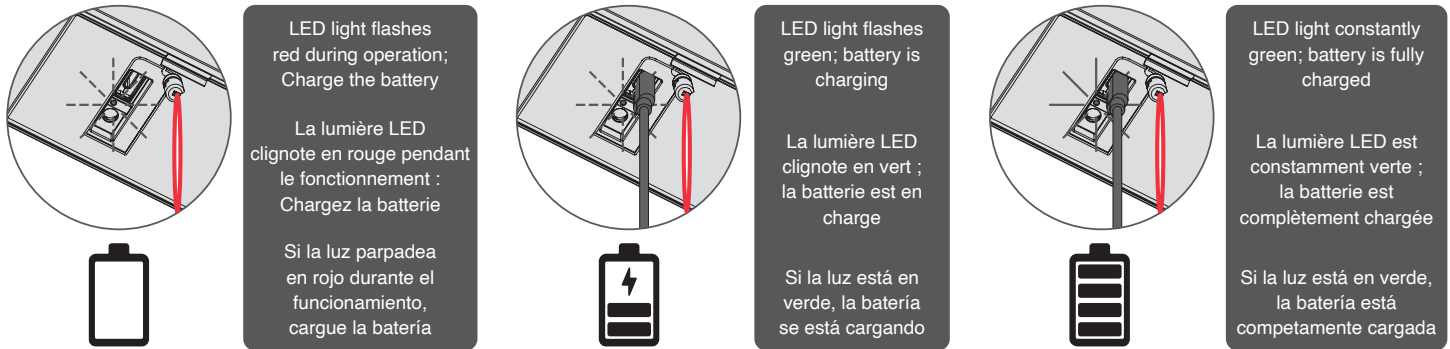

Activate the Motor from Transport Mode Activez le moteur en sortant du mode transport Active el motor desde el modo de transporte

To prevent the blind from getting damaged, the motor has a transport mode so the blind will not be activated before installation. Hold the program button and pull control loop twice to activate the motor. (The LED will light up green.)

Pour éviter d'endommager le store, le moteur dispose d'un mode de transport qui empêche son activation avant l'installation. Maintenez le bouton de programmation enfoncé et tirez deux fois sur la boucle de commande pour activer le moteur. (Le voyant LED s'allumera en vert.)

Para evitar que la persiana se dañe, el motor cuenta con un modo de transporte que impide que se active antes de la instalación. Mantenga presionado el botón de programación y tire del cordón de control dos veces para activar el motor. (El LED se iluminará en verde.)

Alternatively, the blind can be activated by connecting it to a standard USB-C 5V power supply via a USB-C cable.

Alternativement, le store peut être activé en le connectant à une alimentation USB-C 5V standard via un câble USB-C.

Alternativamente, la persiana se puede activar conectandola a una fuente de alimentación USB-C estándar a través de un cable USB-C.

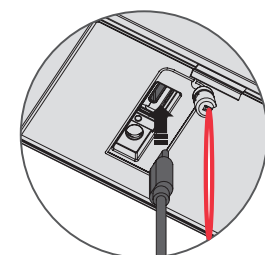
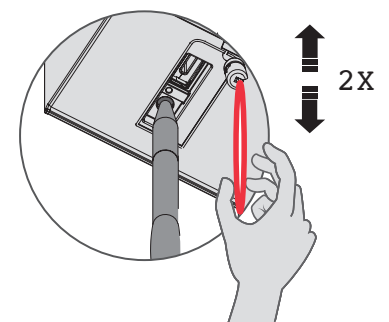

Deactivate the Motor: Put in Transport Mode Désactiver le moteur: passer en mode transport Desactive el motor: póngalo en modo de transporte

To prevent the blind from getting damaged when uninstalling for any purpose, place the shade in transport mode. Hold the program button and pull control loop twice to deactivate the motor. (The LED will light up red.)

Pour éviter d'endommager le store lors de son démontage, quelle qu'en soit la raison, placez-le en mode transport. Maintenez le bouton de programmation enfoncé et tirez deux fois sur la boucle de commande pour désactiver le moteur. (Le voyant LED s'allumera en rouge.)

Para evitar que la persiana se dañe al desmontarla por cualquier motivo, coloque la persiana en modo de transporte. Mantenga pulsado el botón de programación y tire del cordón de control dos veces para desactivar el motor. (El LED se iluminará en rojo.)

Blinds To Go motorized blinds can be controlled by a remote, or a smartphone using an app or Smart Home Platforms & Home Automation Systems using an available bridge.

Les stores motorisés Le Marché du Store peuvent être contrôlés à l'aide d'une télécommande, d'un téléphone intelligent via une application ou de plateformes de maison intelligente et de systèmes domotiques.

Las persianas motorizadas de Blinds To Go se pueden controlar mediante un mando a distancia o un teléfono inteligente a través de una aplicación, o mediante plataformas de hogar inteligente y sistemas de automatización del hogar mediante un puente disponible.

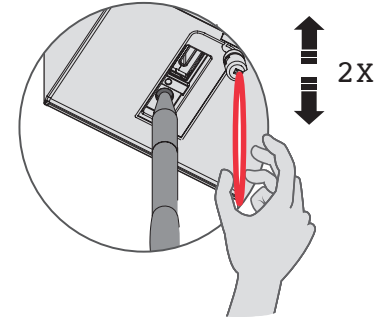

MotionBlinds Bluetooth App Application Bluetooth MotionBlinds Aplicación Bluetooth MotionBlinds

Open the MotionBlinds Bluetooth app and tap the + sign. The app will guide the setup process.

Ouvrez l'application Bluetooth MotionBlinds et appuyez sur le signe + . L'application va maintenant vous guider dans le processus de configuration.

Abra la aplicación Bluetooth MotionBlinds y pulse el signo + . La aplicación le guiará ahora a través del proceso de instalación.



Bridge App

Using a bridge offers options, such as voice assistants and the ability to control blinds when not at home.

Jumelage avec une plateforme domotique

L'utilisation d'une plateforme domotique offre diverses options, telles que l'assistance vocale et la possibilité de contrôler les stores à distance, même en étant absent de chez soi.

Emparejar con un puente

El uso de un puente ofrece diversas opciones, como asistentes de voz y la posibilidad de controlar las persianas incluso cuando no se está en casa.

MotionBlinds Bridge App / Application Bridge MotionBlinds / Aplicación Bridge MotionBlinds



BondHome App / Application BondHome / Aplicación BondHome



Setup the blind

Open the MotionBlinds Bluetooth app and tap the + sign. The app will guide through the setup process. The end positions of the blind, top and bottom, are pre-programmed. These can be adjusted in the app.

Configurez le store

Ouvrez l'application Bluetooth MotionBlinds et appuyez sur le signe + . L'application va maintenant vous guider dans le processus de configuration. Les positions finales du store, haut et bas, sont préprogrammées. Celles-ci peuvent être ajustées dans l'application.

Instale la cortina

Abra la aplicación MotionBlinds bluetooth y pulse el signo + . La aplicación le guiará ahora a través del proceso de instalación. Las posiciones finales de la cortina, superior e inferior, están preprogramadas. Se pueden ajustar en la aplicación.



QR Code Label

Every blind has a unique QR Code label on the bottom rail.

Étiquette avec code QR

Chaque store est doté d'une étiquette avec un code QR unique sur la barre inférieure.

Etiqueta con código QR

Cada persiana tiene una etiqueta con un código QR único en la parte inferior.

Reset the connection to APP

Hold the program button for 10 seconds to delete the connection between the blind and the app. The LED lights up 5 times and the blind steps up and down 1 time to indicate that the connection is reset. Now the blind can be reconnected.

Réinitialiser la connexion à l'application.

Maintenez le bouton de programmation pendant 10 secondes pour supprimer la connexion entre le store et l'application. La lumière LED s'allume 5 fois et le store monte et descend 1 fois pour indiquer que la connexion est réinitialisée. Le store peut maintenant être reconnecté.

Restablecer la conexión con la aplicación.

Mantenga pulsado el botón de programación durante 10 segundos para borrar la conexión entre la cortina y la aplicación. La LED se ilumina 5 veces y la cortina sube y baja 1 vez para indicar que la conexión se ha restablecido. Ahora la cortina puede volver a conectarse.

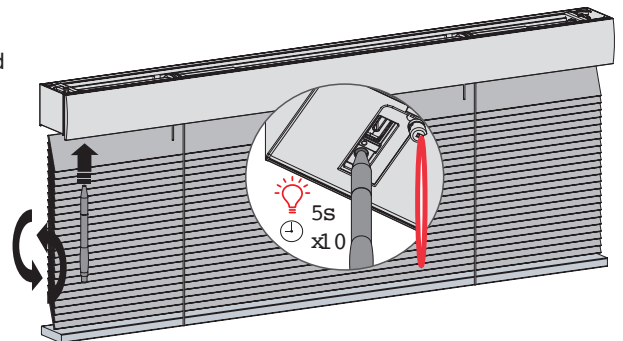

Pair a remote control

- Select a channel on the remote and press the program button on the motor to activate program mode. The blind will jog up and down.
- Press the pair button on the back of the remote to pair the blind with the selected channel. The blind will shortly stop jogging, indicating that the remote has been paired to the blind.
- Press the program button on the motor to deactivate program mode. The blind stops jogging and can be operated normally.

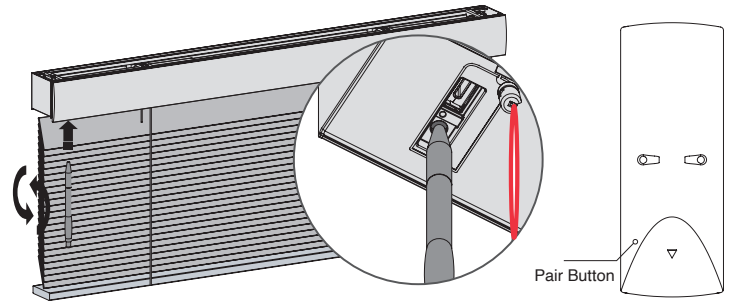

Associez une télécommande

- Sélectionnez une chaîne sur la télécommande et appuyez sur le bouton de programmation du moteur pour activer le mode programmation. Le store effectuera de légers mouvements de va-et-vient.
- Appuyez sur le bouton de jumelage situé à l'arrière de la télécommande pour associer le store à la chaîne sélectionnée. Le store cessera rapidement de bouger, indiquant que la télécommande a été jumelée.
- Appuyez à nouveau sur le bouton de programmation du moteur pour désactiver le mode programmation. Le store s'arrête et peut être utilisé normalement.

Configurar el control remoto

- Seleccione un canal en el mando a distancia y pulse el botón de programación en el motor para activar el modo de programación. La persiana subirá y bajará ligeramente.
- Pulse el botón de emparejamiento en la parte posterior del mando a distancia para emparejar la persiana con el canal seleccionado. La persiana dejará de moverse al poco tiempo, lo que indica que el mando a distancia se ha emparejado correctamente.
- Pulse el botón de programación en el motor para desactivar el modo de programación. La persiana deja de moverse y ya se puede controlar.

Check rotational direction

- **WARNING:** Risk of damage. Stop the blind before reaching the end positions.
- Shortly press the up or down button to check if the blind moves in the correct direction. If the blind moves as desired, the rotational direction is correct. If not, the rotational direction must be changed.
- To change the rotational direction, simultaneously press the up and down buttons and the shade will change direction.

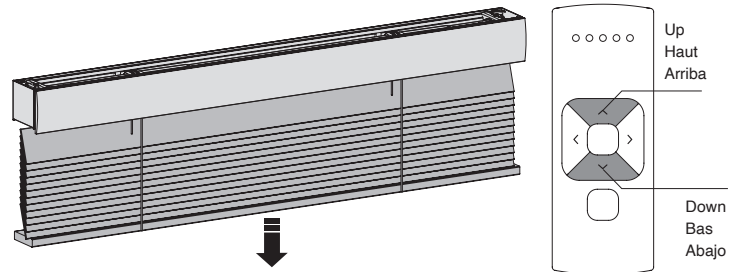

Vérifier le sens de direction

- **AVERTISSEMENT :** Risque de dommages. Arrêtez le store avant qu'il n'atteigne les positions extrêmes.
- Appuyez brièvement sur le bouton de montée ou de descente pour vérifier si le store se déplace dans la bonne direction. Si le store se déplace comme souhaité, le sens de direction est correct. Sinon, il faut inverser le sens de direction.
- Pour inverser le sens de direction, appuyez simultanément sur les boutons de montée et de descente ; le store changera alors de direction.

Verificar la dirección de rotación

- **ADVERTENCIA:** Riesgo de daños. Detenga la persiana antes de que alcance las posiciones finales.
- Presione brevemente el botón de subir o bajar para comprobar si la persiana se mueve en la dirección correcta. Si la persiana se mueve como desea, la dirección de rotación es correcta. Si no, deberá cambiar la dirección de rotación.
- Para cambiar la dirección de rotación, presione simultáneamente los botones de subir y bajar, y la persiana cambiará de dirección.

Set and Save Upper Limit

- With the shade in programming mode, press and hold the up or down buttons on the remote until the shade is at the desired upper limit.
- Save the upper limit by simultaneously holding the CENTER and the DOWN buttons on the remote until the blind stops stepping and starts stepping again.
- The top position has been saved.

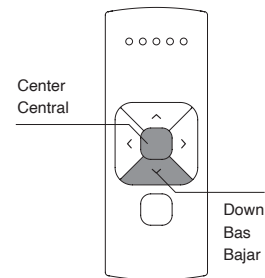
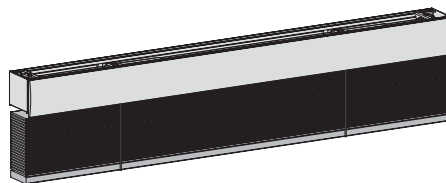

Définir et enregistrer la limite supérieure

- Lorsque le store est en mode programmation, appuyez et maintenez enfoncé le bouton de montée ou de descente de la télécommande jusqu'à ce que le store atteigne la limite supérieure souhaitée.
- Enregistrez la limite supérieure en maintenant simultanément enfoncés les boutons CENTRAL et BAS de la télécommande jusqu'à ce que le store cesse de bouger, puis recommence à bouger.
- La position supérieure a été enregistrée.

Establecer y Guardar el límite superior

- Con la persiana en modo de programación, mantenga pulsados los botones de subir o bajar del mando a distancia hasta que la persiana alcance el límite superior deseado.
- Guarde el límite superior manteniendo pulsados simultáneamente los botones CENTRAL y ABAJO del mando a distancia hasta que la persiana deje de moverse y vuelva a moverse.
- La posición superior se ha guardado.

WARNING: Risk of damage - slowly approach the limit positions.

AVERTISSEMENT : Risque de dommages - approchez lentement des positions limites.

ADVERTENCIA: Riesgo de daños: acérquese lentamente a las posiciones límite.

Set and Save Bottom Limit

- With the shade in programming mode, press and hold the up or down buttons on the remote until the shade is at the desired bottom limit.
- Save the bottom limit by simultaneously holding the CENTER and the UP buttons on the remote until the blind stops stepping and starts stepping again.
- The bottom limit has been saved.

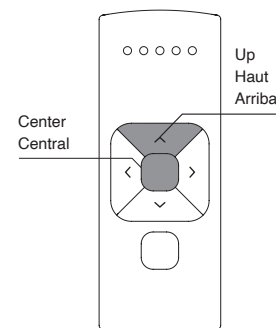
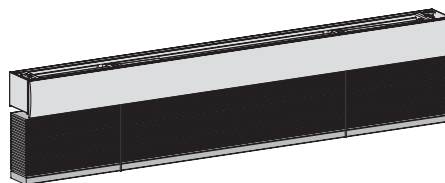

Définir et enregistrer la limite inférieure

- Lorsque le store est en mode programmation, appuyez et maintenez enfoncé le bouton de montée ou de descente de la télécommande jusqu'à ce que le store atteigne la position du bas souhaitée.
- Enregistrez la position du bas en appuyant simultanément sur les boutons CENTRAL et HAUT de la télécommande jusqu'à ce que le store s'arrête puis reprenne son mouvement.
- La position du bas est enregistrée.

Establecer y Guardar el límite inferior

- Cuando la persiana esté en modo de programación, mantenga pulsado el botón de subir o bajar del mando a distancia hasta que la persiana alcance la posición inferior deseada.
- Guarde la posición inferior pulsando simultáneamente los botones CENTRAL y ARIBA del mando a distancia hasta que la persiana se detenga y luego reanude su movimiento.
- La posición inferior ya está guardada.

WARNING: Risk of damage - slowly approach the limit positions.

AVERTISSEMENT : Risque de dommages - approchez lentement des positions limites.

ADVERTENCIA: Riesgo de daños: acérquese lentamente a las posiciones límite.

Set favorite position (optional)

Move the blind to a desired favorite position.

While the blind is in Programming Mode, hold the center button to save this Favorite position. The blind shortly stops stepping indicating the favorite position has been saved.

Définir la position préférée (facultatif)

Déplacez le store vers une nouvelle position préférée souhaitée.

Maintenez le bouton central pour enregistrer cette position favorite. Le store s'arrête brièvement, indiquant que la position préférée a été sauvegardée.

Ajustar la posición favorita (opcional)

Mueva la persiana a la posición favorita deseada.

Mantenga pulsado el botón centro para guardar esta posición favorita. La persiana se detendrá brevemente para indicar que la posición favorita se ha guardado.

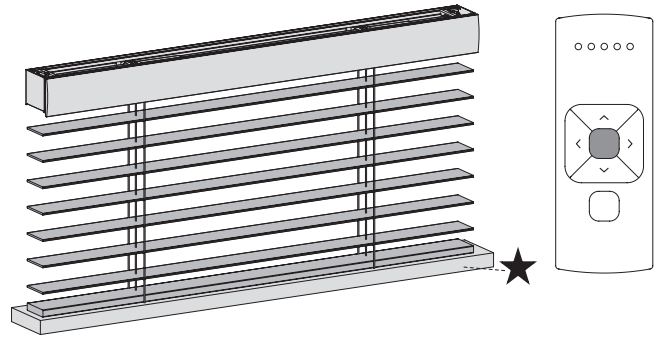

Activate STEPPING MODE with remote control

When pressing the up or down button on the remote control, the blind directly moves to its end positions. To operate the blind with smaller steps using the up and down button, activate **STEPPING MODE**. When in **STEPPING MODE**, the blind only moves to its end positions when the up or down button is held longer than two seconds.

- To **activate STEPPING MODE**, press the program button on the motor until the blind jogs and stops (approximately 5 seconds). The blind will move in small steps until the **STEPPING MODE** is **activated**.
- To **deactivate STEPPING MODE**, press the program button on the motor until the blind jogs and stops (approximately 5 seconds). The blind will return to normal mode and move directly to its end positions when the remote up or down buttons are pressed.

Activez le MODE PAS À PAS à l'aide de la télécommande.

Lorsque vous appuyez sur le bouton haut ou bas de la télécommande, le store se déplace directement jusqu'à ses positions finales enregistrées. Pour actionner le store par petits paliers à l'aide des boutons haut et bas, activez le **MODE PAS À PAS**. En **MODE PAS À PAS**, le store ne se déplace jusqu'à ses positions extrêmes que si vous maintenez le bouton haut ou bas enfoncé pendant plus de deux secondes.

- Pour **activer le MODE PAS À PAS**, appuyez sur le bouton de programmation du moteur jusqu'à ce que le store effectue un léger mouvement puis s'arrête (environ 5 secondes). Le store se déplacera par petits paliers jusqu'à ce que le **MODE PAS À PAS** soit activé.
- Pour **désactiver le MODE PAS À PAS**, appuyez sur le bouton de programmation du moteur jusqu'à ce que le store effectue un léger mouvement puis s'arrête (environ 5 secondes). Le store repassera en mode normal et se déplacera directement jusqu'à ses positions limites enregistrées lorsque vous appuierez sur les boutons de montée ou de descente de la télécommande.

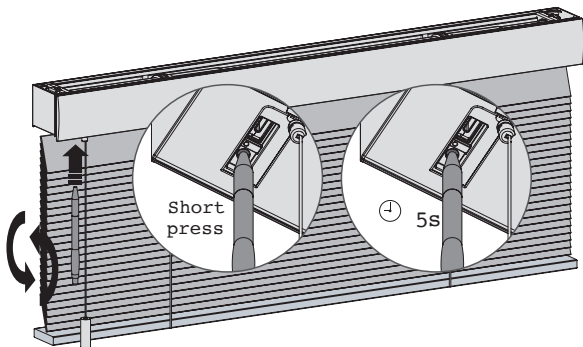

Active el MODO PASO A PASO con el control remoto

Al pulsar el botón de subir o bajar del mando a distancia, la persiana se mueve directamente a sus posiciones finales. Para accionar la persiana con movimientos más pequeños utilizando los botones de subir y bajar, active el MODO PASO A PASO. En este modo, la persiana solo se mueve a sus posiciones finales si se mantiene pulsado el botón de subir o bajar durante más de dos segundos.

- Para activar el MODO PASO A PASO, pulse el botón de programación del motor hasta que la persiana se mueva ligeramente y se detenga (aproximadamente 5 segundos). La persiana se moverá en pequeños pasos hasta que se activada el MODO PASO A PASO.
- Para desactivar el MODO PASO A PASO, pulse el botón de programación del motor hasta que la persiana se mueva ligeramente y se detenga (aproximadamente 5 segundos). La persiana volverá al modo normal y se moverá directamente a sus posiciones finales al pulsar los botones de subir o bajar del mando a distancia.

When remote programming is complete, Deactivate program mode

Shortly press the program button to deactivate program mode.
The blind stops stepping and can be operated.

Une fois la programmation à distance terminée, désactivez le mode programme

Appuyez brièvement sur le bouton programme pour désactiver le mode programme.
Le store s'arrête de bouger et peut être utilisé.

Una vez finalizada la programación remota, desactivar el modo de programación

Pulse brevemente el botón programar para desactivar el modo de programación.
La persiana dejará de moverse y puede ser utilizada.

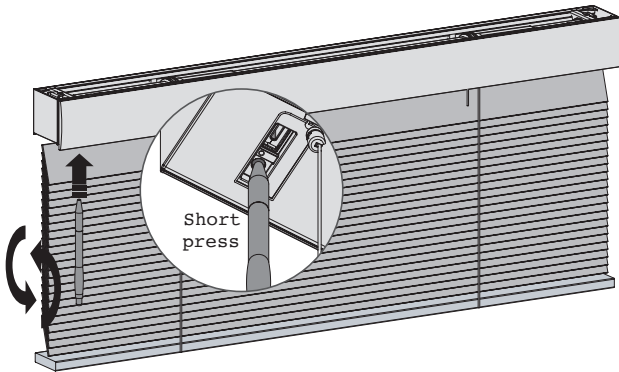

Reset the blind to factory settings

Resetting the blind results in deleting the end positions and connections of the blind with apps and remote controls. Shortly press the **reset/program** button to activate program mode. The blind will start stepping up and down. Hold the reset/program button for at least 20 seconds to reset the blind. The blind will stop stepping twice. After the second stop, the blind will give one extra step to indicate that it has been reset.

Réinitialiser le store

La réinitialisation du store entraîne l'effacement des positions limites enregistrées et des connexions du store avec les applications et les télécommandes. Appuyez brièvement sur le bouton de **réinitialisation**/programmation pour activer le mode programmation. Le store commencera à monter et descendre. Maintenez le bouton de réinitialisation/programmation pendant au moins 20 secondes pour réinitialiser le store. Le store s'arrêtera deux fois de monter et descendre. Après le deuxième arrêt, le store fera un mouvement supplémentaire pour indiquer qu'il a été réinitialisé.

Restablecer la cortina

Al reiniciar la cortina se borran las posiciones finales y las conexiones de la cortina con las aplicaciones y los mandos a distancia. Pulse brevemente el botón de **reinicio**/programación para activar el modo de programación. La cortina comenzará a subir y bajar. Mantenga pulsado el botón de reinicio/programación durante al menos 20 segundos para reiniciar la cortina. La cortina se detendrá dos veces. Después de la segunda parada, la cortina dará un paso más para indicar que se ha restablecido.

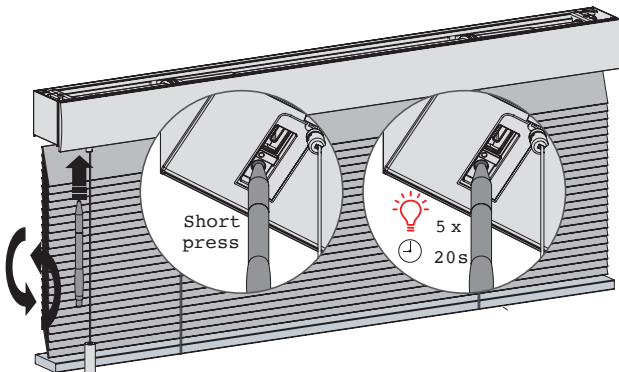

Problem	Cause	Solution
Blind does not work.	Motor is in transport mode.	Activate the motor. See page 1.
	Motor battery may need to be charged.	Charge the motor. See page 1.
	Remote battery may need changing. (LEDS of remote are flashing rapidly.)	Replace the battery in the remote. See the manual of the remote.
	Remote battery is inserted incorrectly.	Replace the battery in the remote. See the manual of the remote.
	Radio-frequency interference.	Make sure that the antenna of the motor is out of the way of metal objects.
	The distance from the phone/bridge/remote to the motor is too far.	Move closer to the motor.
	The remote is not connected to the blind.	Pair the remote with the motor. See page 4.
Motor LED flashes red.	The battery of the motor needs charging.	Charge the motor. See page 1.
Blind is not charging.	Charger is not plugged in or does not work.	Try a different charger and make sure the charger is plugged in the outlet.
Multiple blinds respond to a remote channel. (Unable to program a single blind.)	Multiple blinds are paired with a single channel.	Pair the blind with a free channel to program or adjust settings; use app to program shade.
Blind moves in small steps.	1) No end limits are programmed. 2) Step Mode is activated.	1) Program end limits. See page 5. 2) Deactivate step mode. See page 7.
Favorite position cannot be programmed.	End limits must be programmed first.	Program end limits, then retry setting favorite position. See pages 5-6.
Blind lowers too far.	Adjust end limits.	Reprogram end limits. See page 6.
Blind moves in the opposite direction.	The rotational direction needs to be adjusted.	Change the rotational direction. See page 4.
The blind keeps moving up and down.	The blind is in program mode.	Press the program button on the motor to exit program mode.
The blind firmware will not update to the latest version.	The blind's bluetooth connection is not stable.	1) Close the app and reconnect with your motor. 2) De-activate the motor and re-activate the motor and try to update again. See pages 1-2.

Problème	Cause	Solution
Le store ne fonctionne pas.	Le moteur est en mode transport.	Activez le moteur. Voir page 1.
	La batterie du moteur doit être chargée.	Chargez le moteur. Voir page 1.
	La pile de la télécommande doit être changée. (Les lumières LED de la télécommande clignotent rapidement.)	Remplacez la pile de la télécommande. Voir le manuel de la télécommande.
	La pile de la télécommande est mal insérée.	Remplacez la pile de la télécommande. Voir le manuel de la télécommande.
	Interférences de radiofréquences.	Assurez-vous que l'antenne du moteur n'obstrue pas les objets métalliques.
	La distance entre la télécommande et le moteur est trop importante.	Rapprochez-vous du moteur.
	La télécommande n'est pas connectée au store.	Jumelez la télécommande au moteur. Voir page 4.
La lumière LED du moteur clignote en rouge.	La batterie du moteur doit être chargée.	Chargez le moteur. Voir page 1.
Le store ne charge pas.	Le chargeur n'est pas branché ou ne fonctionne pas.	Essayez un chargeur différent ou assurez-vous que le chargeur est branché dans la prise.
Plusieurs stores répondent à la même chaîne de la télécommande. (Impossible de programmer un seul store)	Plusieurs stores sont jumelés à la même chaîne.	Jumelez le store à une chaîne libre ou utilisez la sélection unique pour programmer le store.
Le store se déplace à petits coups.	1) Aucune limite n'est programmée. 2) La Mode Pas à Pas est activé.	1) Programmez les limites. Voir page 5. 2) Désactivez le Mode Pas à Pas. Voir page 7.
La position préférée ne peut pas être programmée.	Aucune limite n'est programmée.	Programmez les limites. Voir pages 5-6.
Le store s'abaisse trop bas.	Les limites sont programmées de manière incorrecte.	Reprogrammez les limites. Voir page 6.
Le store monte et descend sans arrêt.	Le sens de rotation a été mal réglé.	Modifiez le sens de rotation. Voir page 4.
Le store continue à monter et descendre.	Le store est en mode programmation.	Appuyez sur le bouton programmation sur le moteur pour quitter le mode programmation.
Le logiciel du store ne se met pas à jour selon la dernière version disponible.	La connexion Bluetooth des stores n'est pas stable.	1) Fermez l'application et reconnectez-vous avec votre moteur. 2) Désactivez le moteur et réactivez le moteur et essayez à nouveau de mettre à jour. Voir pages 1-2.

Problema	Causa	Solución
La persiana no funciona.	El motor está en el modo de transporte.	Active el motor. Consulte la página 1.
	El motor necesita cargarse.	Cargue el motor. Consulte la página 1.
	Es necesario reemplazar la batería del control remoto. (Las luces del mando parpadean rápidamente)	Reemplace las pilas del mando. Consulte el manual del mando.
	Las pilas del mando se han colocado incorrectamente.	Reemplace las pilas del mando. Consulte el manual del mando.
	Interferencias de radiofrecuencias	Compruebe que la antena del motor esté fuera del alcance de objetos metálicos.
	La distancia entre el teléfono/puente/mando y el motor es demasiado grande.	Acérquese al motor.
	El mando no está conectado a la persiana.	Empareje el mando con el motor. Consulte la página 4.
La luz del motor parpadea en rojo.	La batería del motor está vacía.	Cargue el motor. Consulte la página 1.
La persiana no se carga.	El cargador no está enchufado o no funciona.	Pruebe con un cargador diferente o compruebe que el cargador esté enchufado en la toma de corriente.
Varias persianas responden a un mando. (No se puede programar solo persiana)	Varias persianas están conectadas a un solo canal.	Empareje la persiana con un canal libre o utilice la selección individual para programarla.
La cortina se mueve paso a paso.	1) No se han programado posiciones finales. 2) El control directo está desactivado.	1) Programe posiciones finales. Consulte las página 5. 2) Active el control directo. Consulte la página 7.
No se puede programar la posición favorita.	No se han programado posiciones finales.	Programe posiciones finales. Consulte las páginas 5-6.
La persiana baja demasiado.	Las posiciones finales se han programado mal.	Vuelva a programar las posiciones finales. Consulte la página 6.
La persiana se mueve en la dirección opuesta.	El sentido de rotación se ha configurado mal.	Cambie el sentido de rotación. Consulte la página 4.
La persiana no para de moverse hacia arriba y abajo.	La persiana está en el modo de programación.	Pulse el botón programar del motor para salir del modo de programación.
El firmware de la persiana no se actualizará a la última versión.	La conexión bluetooth de la persiana no es estable.	1) Cierre la aplicación y vuelva a conectarse con su motor. 2) Desactive el motor y vuelva a activarlo e intente actualizar de nuevo. Consulte la páginas 1-2.

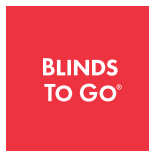

US TRAINING AND DEVELOPMENT CENTER

101 East State Route 4
Paramus, New Jersey, USA
07652

www.blindstogo.com



CANADIAN STORE AND SUPPORT CENTER

4145 Sherbrook Street West
Westmont, Québec, Canada
H3Z 1B7

CENTRE DE SUPPORT DU CANADA

4145 Rue Sherbrook Ouest
Westmont, Québec, Canada
H3Z 1B7

www.lemarchedustore.ca